

sprememba:	opis spremembe:		datum:		podpis:	
projektant:	 IPOD d.o.o. Prvomajska 37, Nova Gorica	naziv	ime in priimek:	IZS:	podpis:	
		OVP:	ROMAN ANZELJC, u.d.i.g.	G-0676	[Signature]	
		PI:	ROMAN ANZELJC, u.d.i.g.	G-0676	[Signature]	
		obdelal:	JERNEJ KANDUS, u.d.i.vki.	G-3641	[Signature]	
investitor:	Republika Slovenija Ministrstvo za infrastrukturo Direkcija RS za infrastrukturo Tržaška cesta 19, 1000 Ljubljana		objekt:	REKONSTRUKCIJA JP 668701 KOBARID-TRNOVO OD KM 0,000 DO KM 0,240		
			del objekta:			
št. proj.:	665/20	št. načrta:	665/20-C	šifra CC:	2223	
faza:	PZI	merilo:	1:250	datum:	DECEMBER 2020	
opis risbe:	SITUACIJA PRISPEVNIH POVRŠIN		del risbe:			
št. odseka:	arhivska št.:	faza/objekt:	šifra risbe:			
1004	0044.00	004.2261	G.302			
št. priloge:	G1		avtor risbe:	IPOD Projektiranje in inženiring d.o.o.		
			ident. št. risbe:	665/20-C-G1		

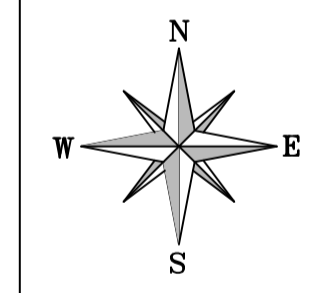

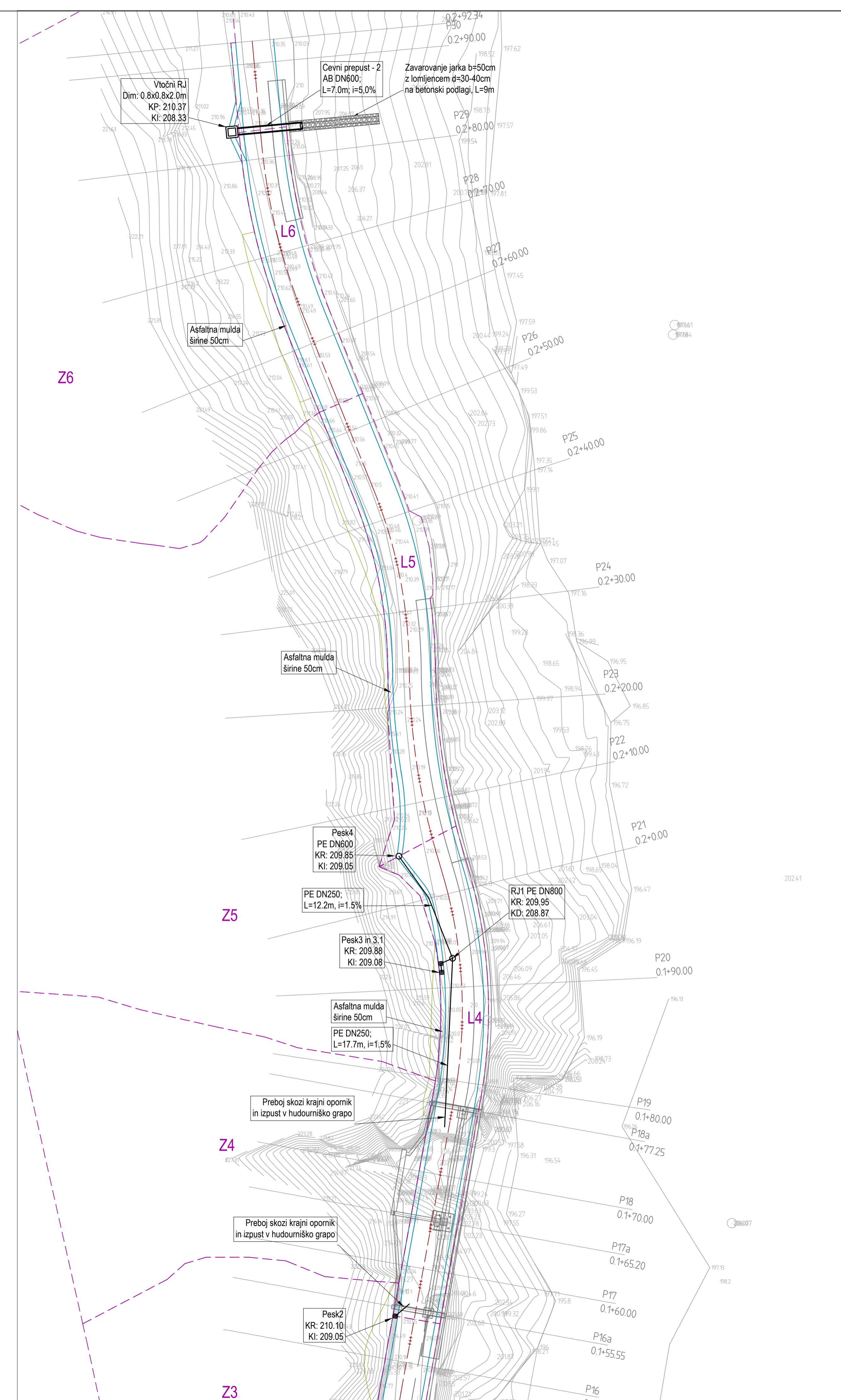

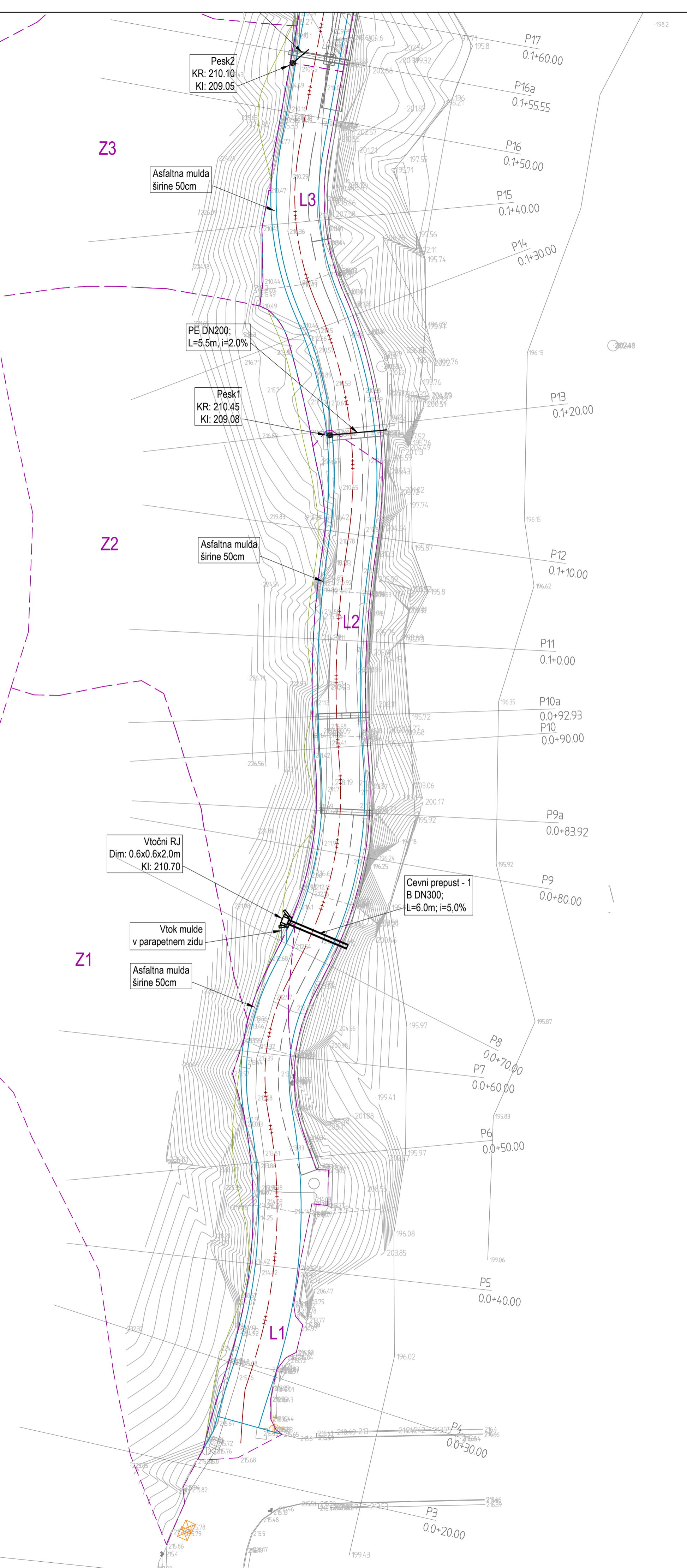

LEGENDA - PROJEKTIRANO STANJE

- METEORNA KANALIZACIJA
- PESKOLOV
- - - - - SN VOD

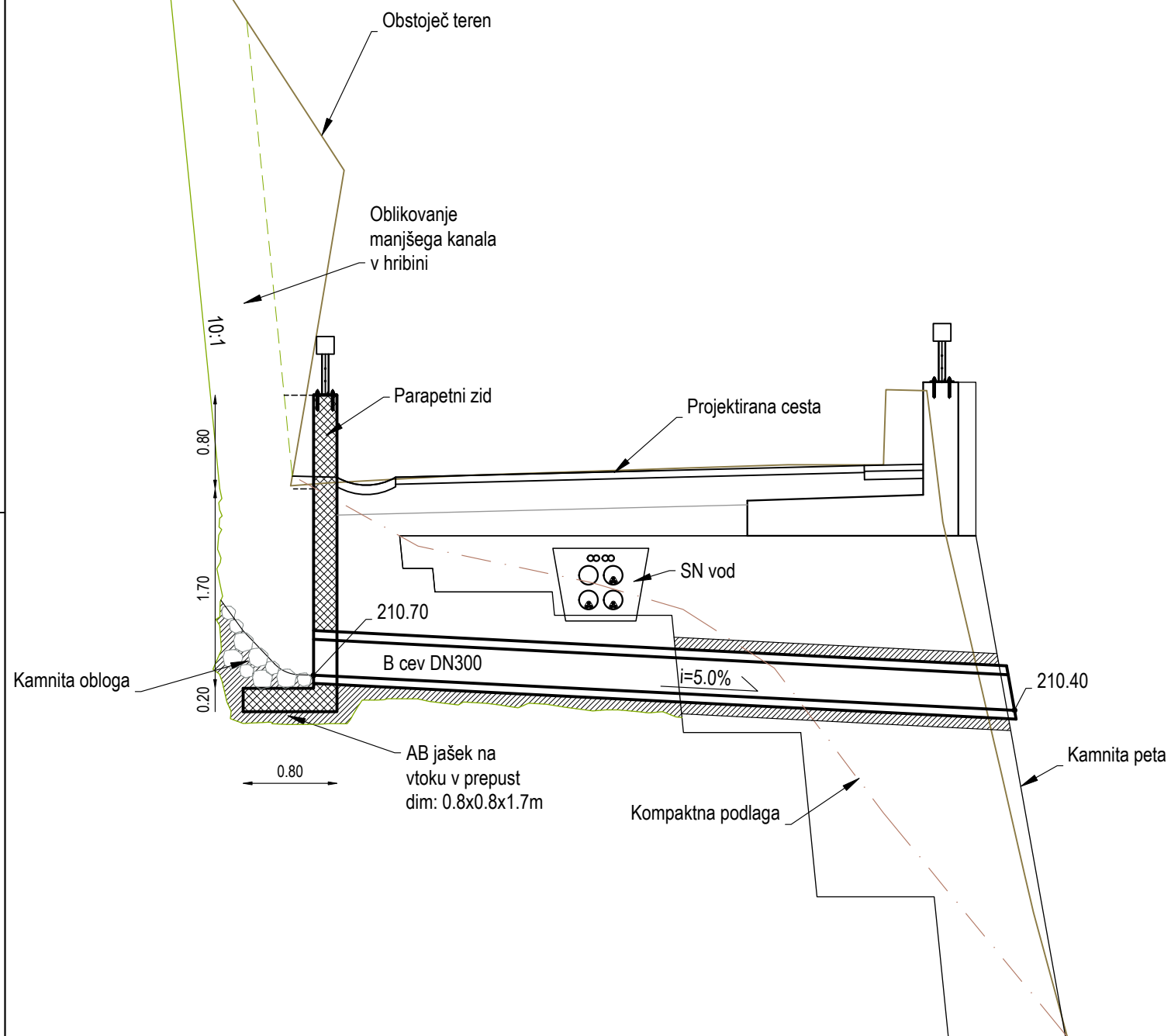

sprememba:	opis spremembe:	datum:		podpis:	
projektant:	ime in priimek:	OVP:	ROMAN ANZELJIC, u.dig.	IZS:	G-0676
IPD d.o.o.	Projektorje in inženiring d.o.o.	Pt:	ROMAN ANZELJIC, u.dig.	G-0676	
Prvomajska 37, Nova Gorica		obdelal:	JERNEJ KANDUS, u.d.vki.	G-3641	
investitor:	Republika Slovenija	objekt:	REKONSTRUKCIJA JP 668701 KOBARID-TRNOVO OD KM 0,000 DO KM 0,240		
Ministrstvo za infrastrukturo	Direkcija RS za infrastrukturo	del objekta:			
Tržaška cesta 19, 1000 Ljubljana					
st. proj.:	665/20	st. nacrtja:	665/20-C	šifra CC:	2223
faza:	PZI	merilo:	1:250	datum:	MAREC 2021
opis risbe:	GRADBENA SITUACIJA		del risbe:		
st. odseka:	arhivska št.:	faza/objekt:	šifra risbe:		
1004	0044.00	004.2261	G.302		
st. priloge:	G2	avtor risbe:	IPD Projektiranje in inženiring d.o.o.		
		ident. st. risbe:	665/20-C-G2		



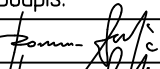
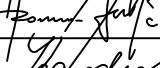
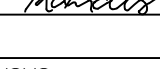

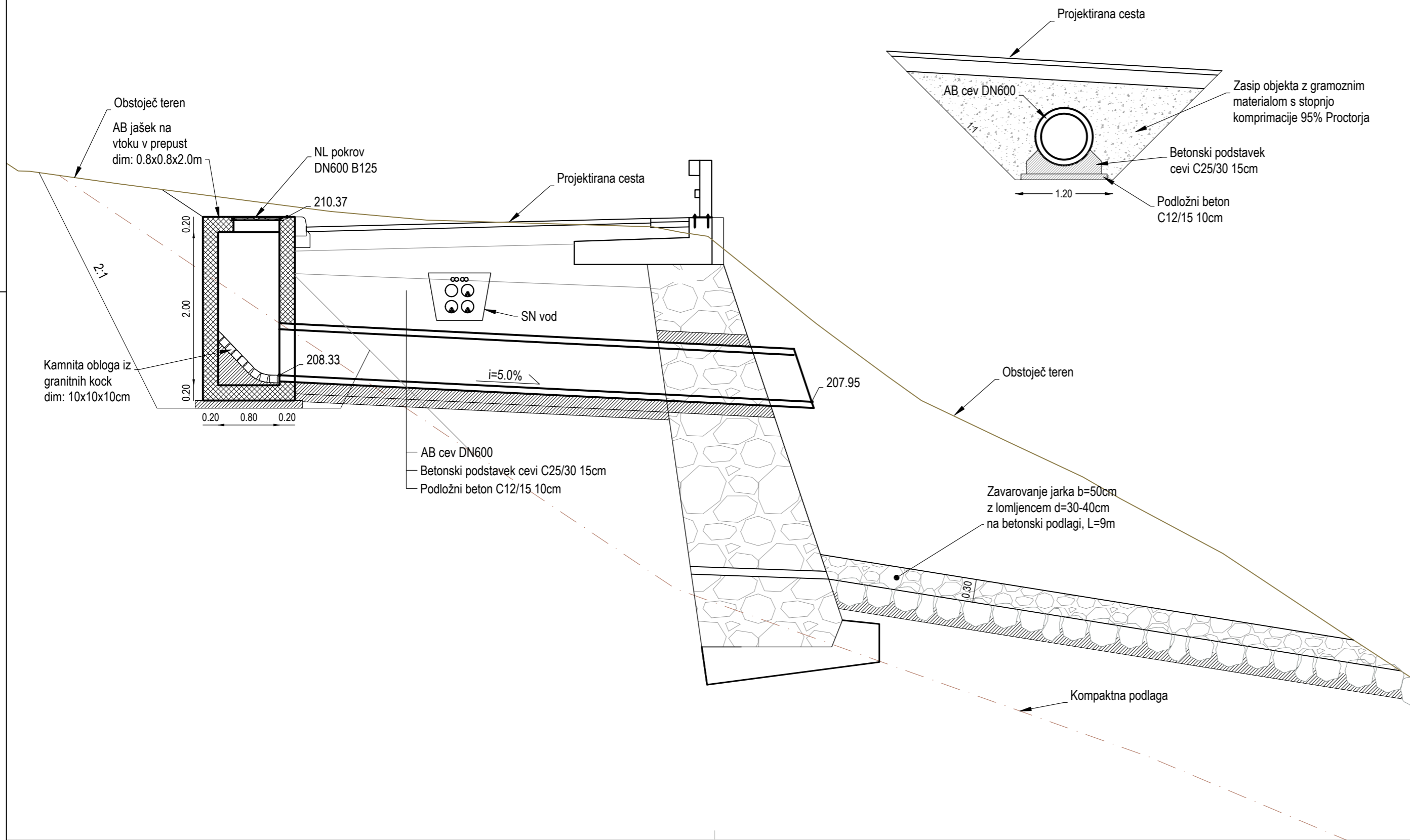
sprememba:	opis spremembe:		datum:	podpis:	
projektant:	 IPOD d.o.o. Prvomajska 37, Nova Gorica	naziv	ime in priimek:	IZS:	podpis:
		OVP:	ROMAN ANZELJC, u.d.i.g.	G-0676	
		PI:	ROMAN ANZELJC, u.d.i.g.	G-0676	
		obdelal:	JERNEJ KANDUS, u.d.i.vki.	G-3641	
investitor:	objekt:		REKONSTRUKCIJA JP 668701 KOBARID-TRNOVO OD KM 0,000 DO KM 0,240		
Republika Slovenija Ministrstvo za infrastrukturo Direkcija RS za infrastrukturo Tržaška cesta 19, 1000 Ljubljana		del objekta:			
št. proj.:	665/20	št. načrta:	665/20-C	šifra CC:	2223
faza:	PZI	merilo:	1:50	datum:	MAREC 2021
opis risbe:	DETAJL PREPUSTA 1		del risbe:		
št. odseka:	arhivska št.:	faza/objekt:	šifra risbe:		
1004	0044.00	004.2261	G.351		
št. priloge:	G3		avtor risbe:	IPOD Projektiranje in inženiring d.o.o.	
			ident. št. risbe:	665/20-C-G3	

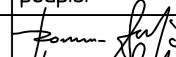
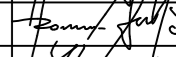

sprememba:	opis spremembe:	datum:	podpis:		
projektant:	 IPOD d.o.o. Prvomajska 37, Nova Gorica	naziv	ime in priimek:	IZS:	podpis:
		OVP:	ROMAN ANZELJČ, u.d.i.g.	G-0676	
		PI:	ROMAN ANZELJČ, u.d.i.g.	G-0676	
		obdelal:	JERNEJ KANDUS, u.d.i.vki.	G-3641	
investitor:	objekt:	REKONSTRUKCIJA JP 668701 KOBARID-TRNOVO OD KM 0,000 DO KM 0,240			
Republika Slovenija Ministrstvo za infrastrukturo Direkcija RS za infrastrukturo Tržaška cesta 19, 1000 Ljubljana	del objekta:				
št. proj.:	665/20	št. načrta:	665/20-C	šifra CC:	2223
faza:	PZI	merilo:	1:50	datum:	MAREC 2021
opis risbe:	DETAJL PREPUSTA 2		del risbe:		
št. odseka:	arhivska št.:	faza/objekt:	šifra risbe:		
1004	0044.00	004.2261	G.351		
št. priloge:	G4		avtor risbe:	IPOD Projektiranje in inženiring d.o.o.	
			ident. št. risbe:	665/20-C-G4	

### PREREZ A-A

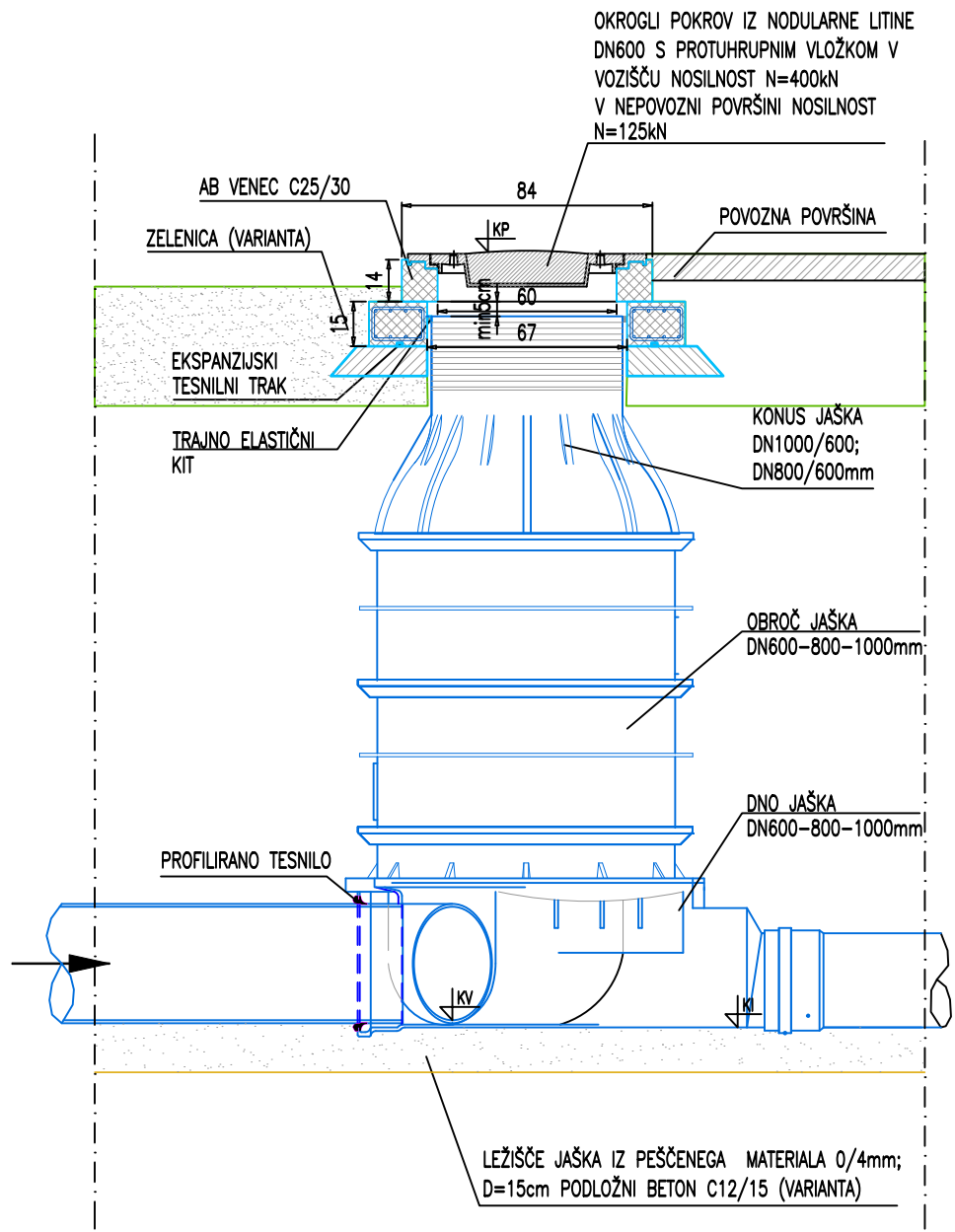

### PREREZ B-B

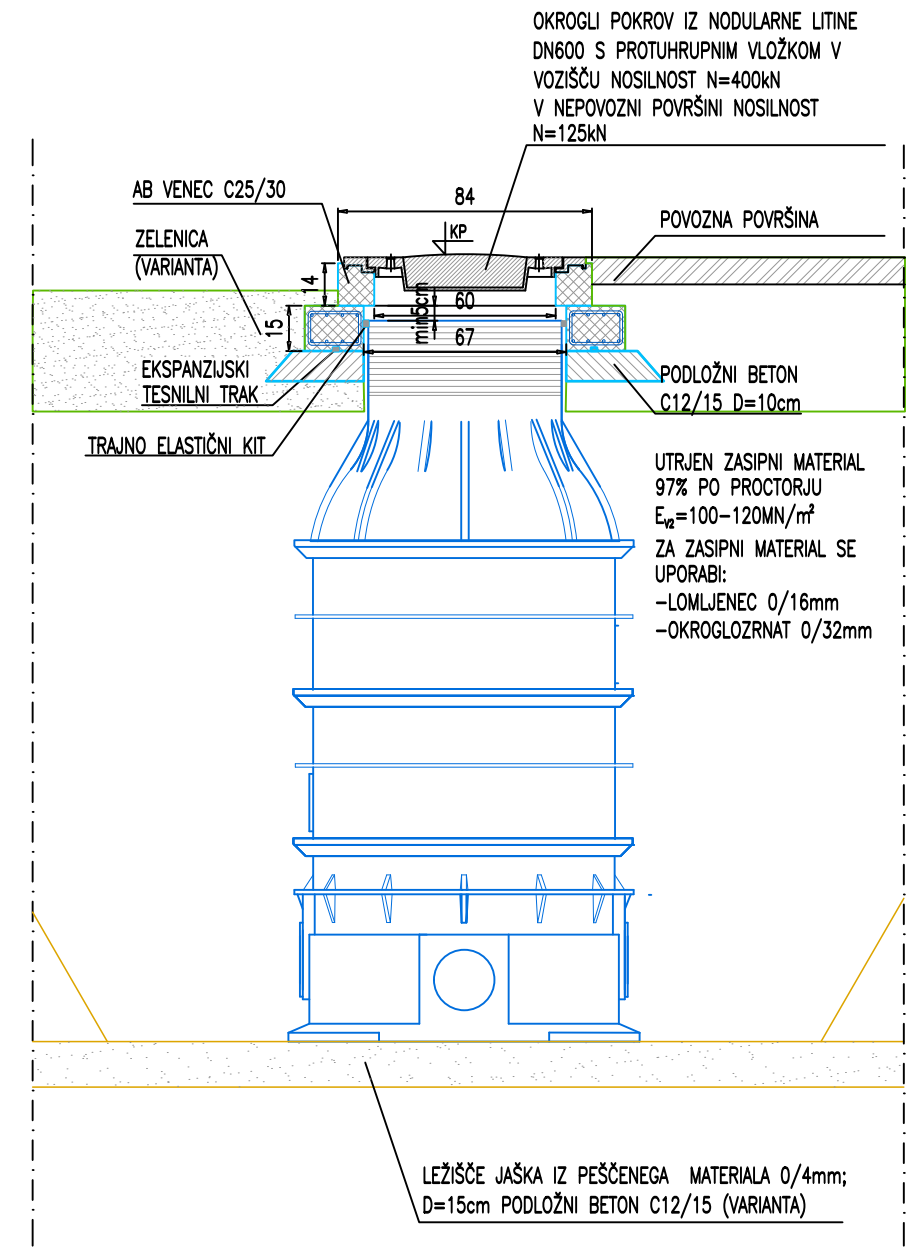

### TLORIS

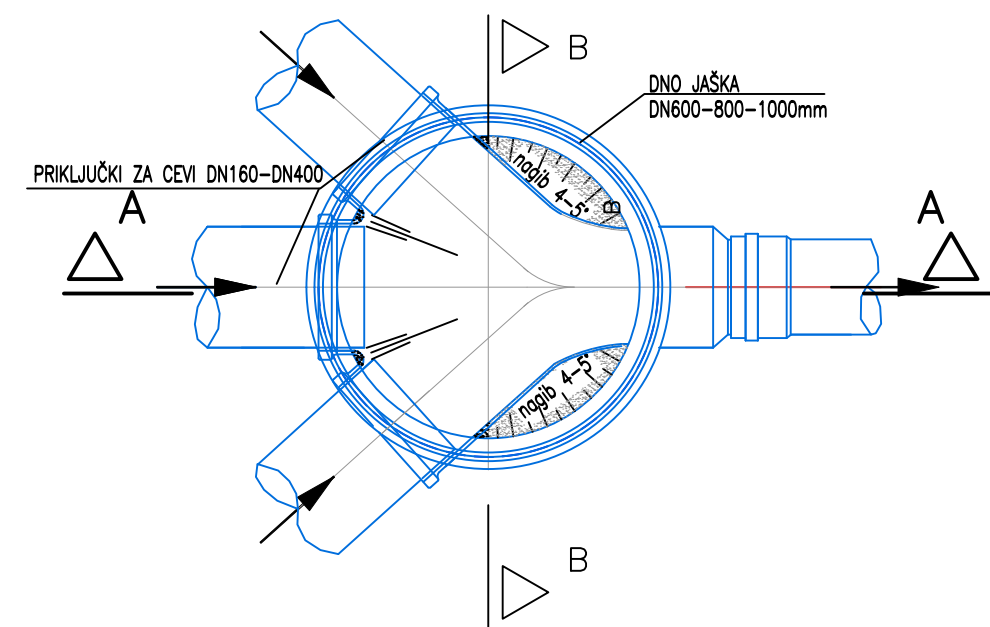

### TLORIS POKROVA

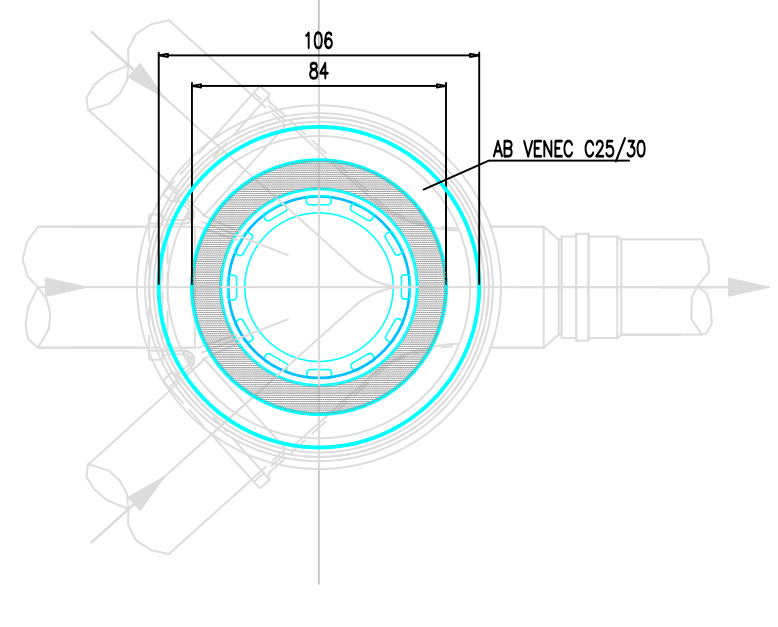

sprememba:	opis spremembe:	datum:	podpis:		
projektant:	 IPOD d.o.o. Prvomajska 37, Nova Gorica	naziv:	ime in priimek:	IZS:	podpis:
		OVP:	ROMAN ANZELJČ, u.d.i.g.	G-0676	
		PI:	ROMAN ANZELJČ, u.d.i.g.	G-0676	
		obdelal:	JERNEJ KANDUS, u.d.i.vki.	G-3641	
investitor:	objekt:	REKONSTRUKCIJA JP 668701 KOBARID-TRNOVO OD KM 0,000 DO KM 0,240			
	del objekta:				
št. proj.:	665/20	št. načrta:	665/20-C	šifra CC:	2223
faza:	PZI	merilo:	1:25	datum:	MAREC 2021
opis risbe:	DETAJL PE REVIZIJSKEGA JAŠKA		del risbe:		
št. odseka:	arhivska št.:	faza/objekt:	šifra risbe:		
1004	0044.00	004.2261	G.351		
št. priloge:	G5		avtor risbe:	IPOD Projektiranje in inženiring d.o.o.	
			ident. št. risbe:	665/20-C-G5	

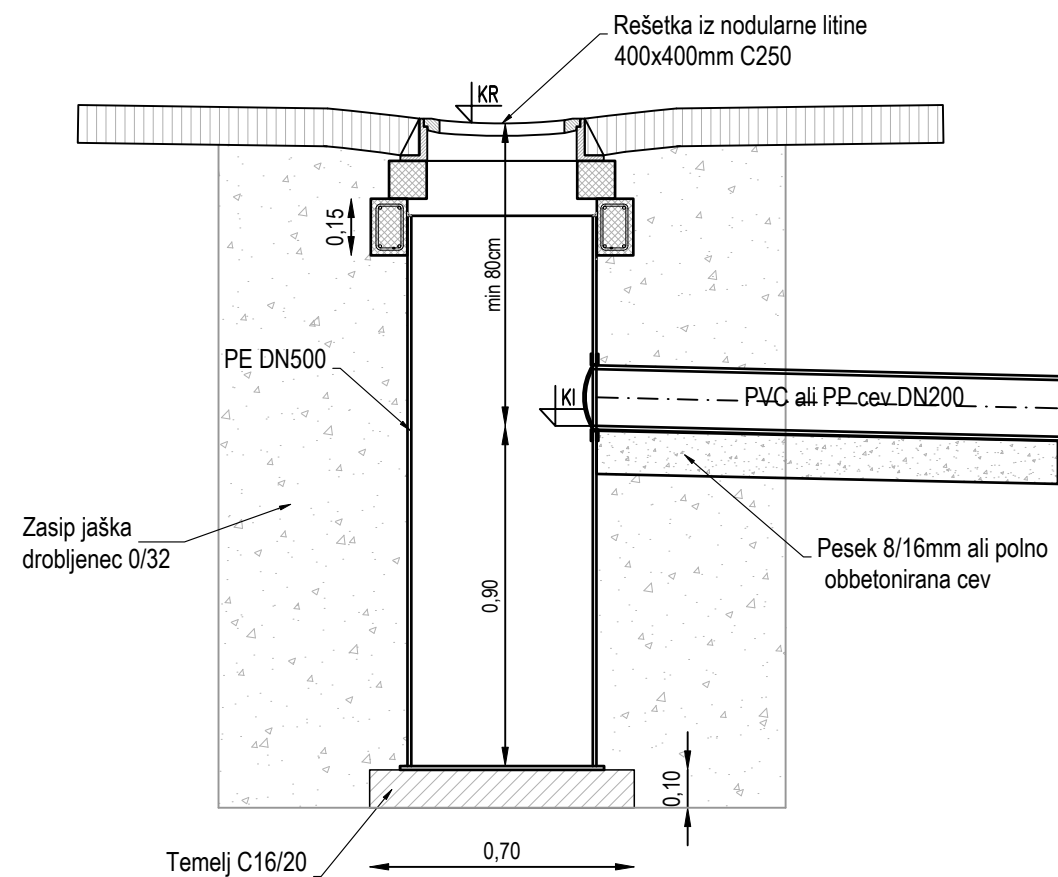

sprememba:	opis spremembe:	datum:		podpis:	
projektant:	 IPOD d.o.o. Prvomajska 37, Nova Gorica	naziv	ime in priimek:	IZS:	podpis:
		OVP:	ROMAN ANZELJC, u.d.i.g.	G-0676	
		PI:	ROMAN ANZELJC, u.d.i.g.	G-0676	
		obdelal:	JERNEJ KANDUS, u.d.i.vki.	G-3641	
investitor:	Republika Slovenija Ministrstvo za infrastrukturo Direkcija RS za infrastrukturo Tržaška cesta 19, 1000 Ljubljana	objekt:	REKONSTRUKCIJA JP 668701 KOBARID-TRNOVO OD KM 0,000 DO KM 0,240		
		del objekta:			
št. proj.:	665/20	št. načrta:	665/20-C	šifra CC:	2223
faza:	PZI	merilo:	1:20	datum:	MAREC 2021
opis risbe:	DETAJL PESKOLOVA TIP2		del risbe:		
št. odseka:	arhivska št.:	faza/objekt:	šifra risbe:		
1004	0044.00	004.2261	G.351		
št. priloge:	G6		avtor risbe:	IPOD Projektiranje in inženiring d.o.o.	
			ident. št. risbe:	665/20-C-G6	

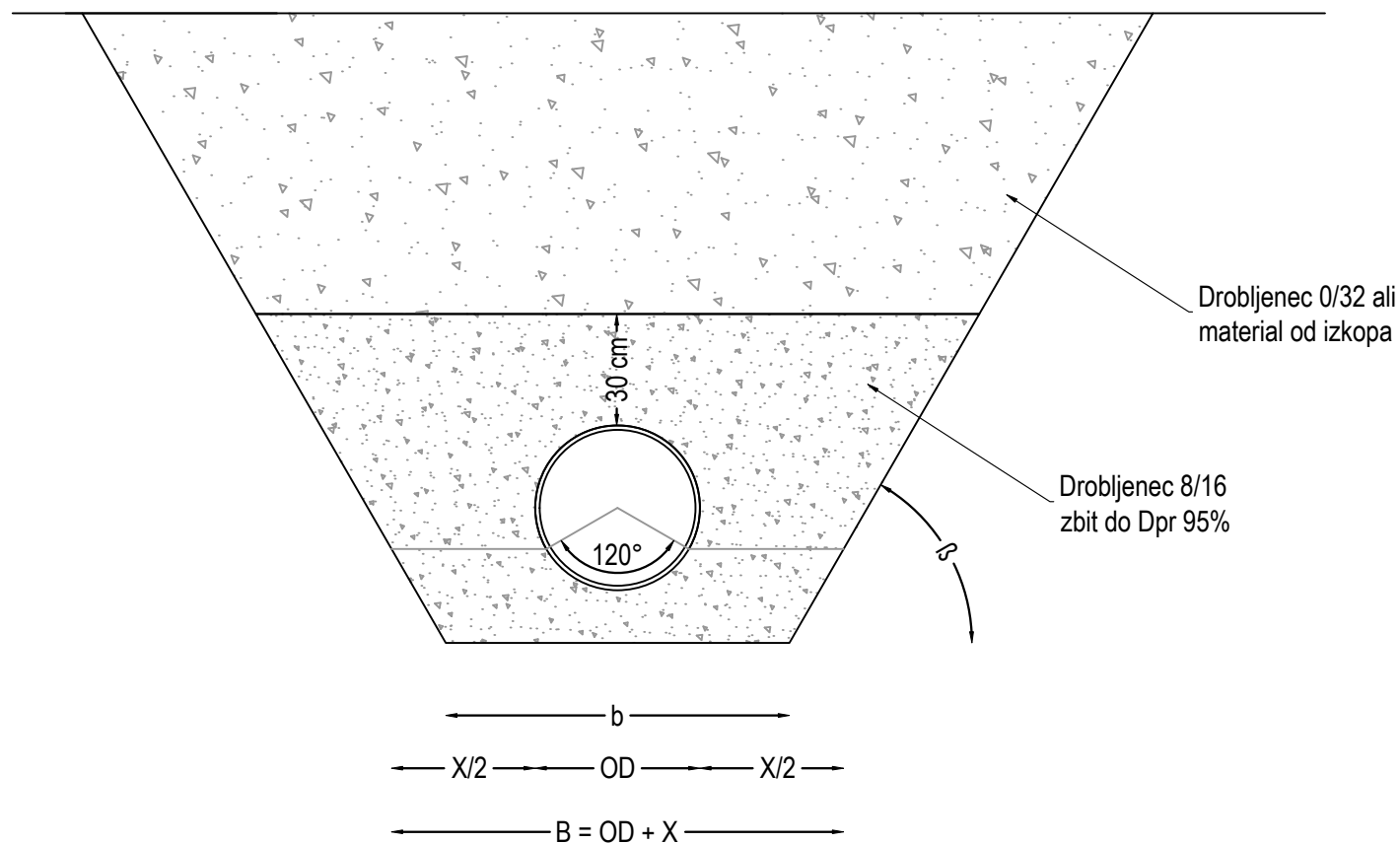

Najmanjša širina jarka je največja vrednost iz preglednic 1 in 2.

Preglednica 1: Najmanjša širina jarka v odvisnosti od nazivne velikosti DN

DN (mm)	Minimalna širina jarka: $B=OD+X$ (m)		
	opažan jarek	neopažan jarek	
		$\beta > 60^\circ$	$\beta \leq 60^\circ$
$DN \leq 225$	$OD + 0.40$	$OD + 0.40$	$OD + 0.40$
$225 < DN \leq 350$	$OD + 0.50$	$OD + 0.50$	$OD + 0.40$
$350 < DN \leq 700$	$OD + 0.70$	$OD + 0.70$	$OD + 0.40$
$700 < DN \leq 1200$	$OD + 0.85$	$OD + 0.85$	$OD + 0.40$
$DN \geq 1200$	$OD + 1.00$	$OD + 1.00$	$OD + 0.40$

Preglednica 2: Najmanjša širina jarka v odvisnosti od globine jarka

Globina jarka (m)	Najmanjša širina jarka (m)
< 1.00	/
>1.00<1.75	0.80
>1.75<4.00	0.90
>4.00	1.00

sprememba:	opis spremembe:	datum:	podpis:		
projektant:	 IPOD d.o.o. Prvomajska 37, Nova Gorica	naziv	ime in priimek:	IZS:	podpis:
		OVP:	ROMAN ANZELJC, u.d.i.g.	G-0676	
		PI:	ROMAN ANZELJC, u.d.i.g.	G-0676	
		obdelal:	JERNEJ KANDUS, u.d.i.vki.	G-3641	
investitor:	objekt:	REKONSTRUKCIJA JP 668701 KOBARID-TRNOVO OD KM 0,000 DO KM 0,240			
Republika Slovenija Ministrstvo za infrastrukturo Direkcija RS za infrastrukturo Tržaška cesta 19, 1000 Ljubljana	del objekta:				
št. proj.:	665/20	št. načrta:	665/20-C	šifra CC:	2223
faza:	PZI	merilo:	1:25	datum:	MAREC 2021
opis risbe:	DETAJL POLAGANJA KANALIZACIJSKE CEVI	del risbe:			
št. odseka:	arhivska št.:	faza/objekt:	šifra risbe:		
1004	0044.00	004.2261	G.351		
št. priloge:	G7	avtor risbe:	IPOD Projektiranje in inženiring d.o.o.		
		ident. št. risbe:	665/20-C-G7		

## FAZNA IZVEDBA KRIŽANJA Z ELEKTROKABLOM PRI ŠIROKEM IZKOPU JARKA

### ROČNI IZKOP DO KABLA

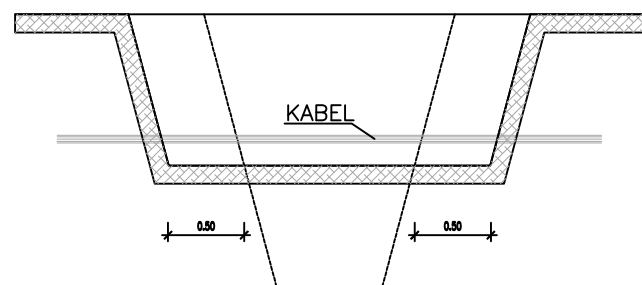

### ZAVAROVANJE KABLA IN NADALJNI IZKOP

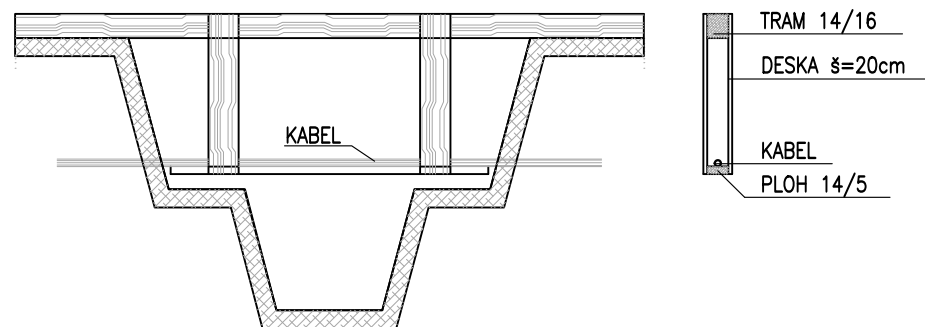

### IZVEDBA ZAŠČITE IN ZASIP

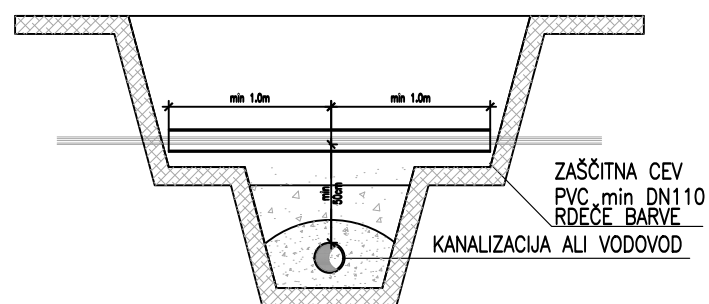

sprememba:	opis spremembe:	datum:	podpis:		
projektant:	 IPOD d.o.o. Prvomajska 37, Nova Gorica	naziv	ime in priimek:	IZS:	podpis:
		OVP:	ROMAN ANZELJC, u.d.i.g.	G-0676	
		PI:	ROMAN ANZELJC, u.d.i.g.	G-0676	
		obdelal:	JERNEJ KANDUS, u.d.i.vki.	G-3641	
investitor:		objekt:	REKONSTRUKCIJA JP 668701 KOBARID-TRNOVO OD KM 0,000 DO KM 0,240		
	Republika Slovenija Ministrstvo za infrastrukturo Direkcija RS za infrastrukturo Tržaška cesta 19, 1000 Ljubljana	del objekta:			
št. proj.:	665/20	št. načrta:	665/20-C	šifra CC:	2223
faza:	PZI	merilo:	1:50	datum:	MAREC 2021
opis risbe:	DETAJL KRIŽANJA KANALIZACIJE IN ELEKTRO VODA		del risbe:		
št. odseka:	arhivska št.:	faza/objekt:	šifra risbe:		
1004	0044.00	004.2261	G.351		
št. priloge:	G8		avtor risbe:	IPOD Projektiranje in inženiring d.o.o.	
			ident. št. risbe:	665/20-C-G8	